



TinyOS

Saymon Castro de Souza

Orientador: Prof. Dr. José Gonçalves Pereira Filho

Agenda



- Introdução
- nesC
- TinyOS
- Preparação do ambiente
- Implementação

- Formadas por um grande número de pequenos **sensores inteligentes**.
 - Objetivo: Detectar e transmitir alguma característica do meio físico.

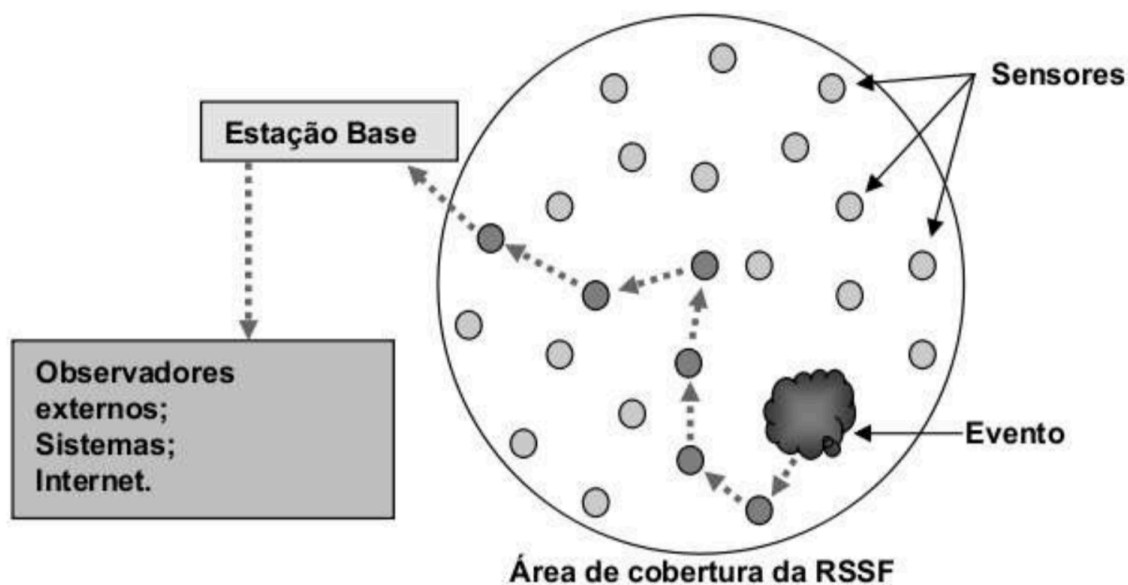

■ Desafios:

■ Energia

- Dispõe apenas de uma bateria com vida limitada, dando uma vida bastante curta ao nó.
- Nós são espalhados em regiões geográficas tornando difícil a reposição de uma possível bateria esgotada ou mesmo de um nó danificado.

- Desafios
 - Recursos limitados
 - Comunicação sem fio
 - O sistema operacional deve ser eficiente em termos de consumo de memória, processador e energia.

- Desafios
 - Robustez: uma vez instalado no ambiente, a rede de sensores deve ser executada sem intervenção humana por meses ou anos.
 - Diversas implementações de serviços: as aplicações deveriam ser capazes de escolher entre múltiplas implementações de, por exemplo, roteamento multihop.
 - Adaptabilidade aos requisitos das aplicações: As aplicações possuem requisitos muito diferentes em termos de tempo de vida, comunicação, sensibilidade, etc.

Exemplo nós sensores



■ Telosb

- Microcontrolador TI MSP430, 16 bits
- 10kB de RAM, 48kB de Flash
- Rádio CC2420, padrão IEEE802.15.4, 250kbps

■ Micaz

- Microcontrolador Atmel ATmega128, 8 bits
- 4kB de RAM, 128kB de Flash
- Rádio CC2420, padrão IEEE802.15.4, 250kbps

Exemplo de nós sensores



Micaz



Telosb



nesC

- Linguagem orientada a componentes com um modelo de execução baseado em eventos

- Os componentes encapsulam estado e interagem através de interfaces bem definidas
 - Semelhante à O. O., porém não há herança, alocação dinâmica ou *Dynamic Dispatch*.
- Não suporta recursos que inviabilizem análise estática (ponteiros, alocação de memória dinâmica...)

- Modelo orientado a componentes
 - Possível construir a aplicação utilizando um conjunto de componentes existentes e adicionando algum código extra necessário à execução do objetivo final da aplicação.
 - Assim, ao invés de ser um SO de propósito geral, TinyOS comporta-se como uma framework que permite a construção de um novo TinyOS específico, evitando o uso de componentes que não são necessários para a execução da aplicação.

Processo de geração de código executável.

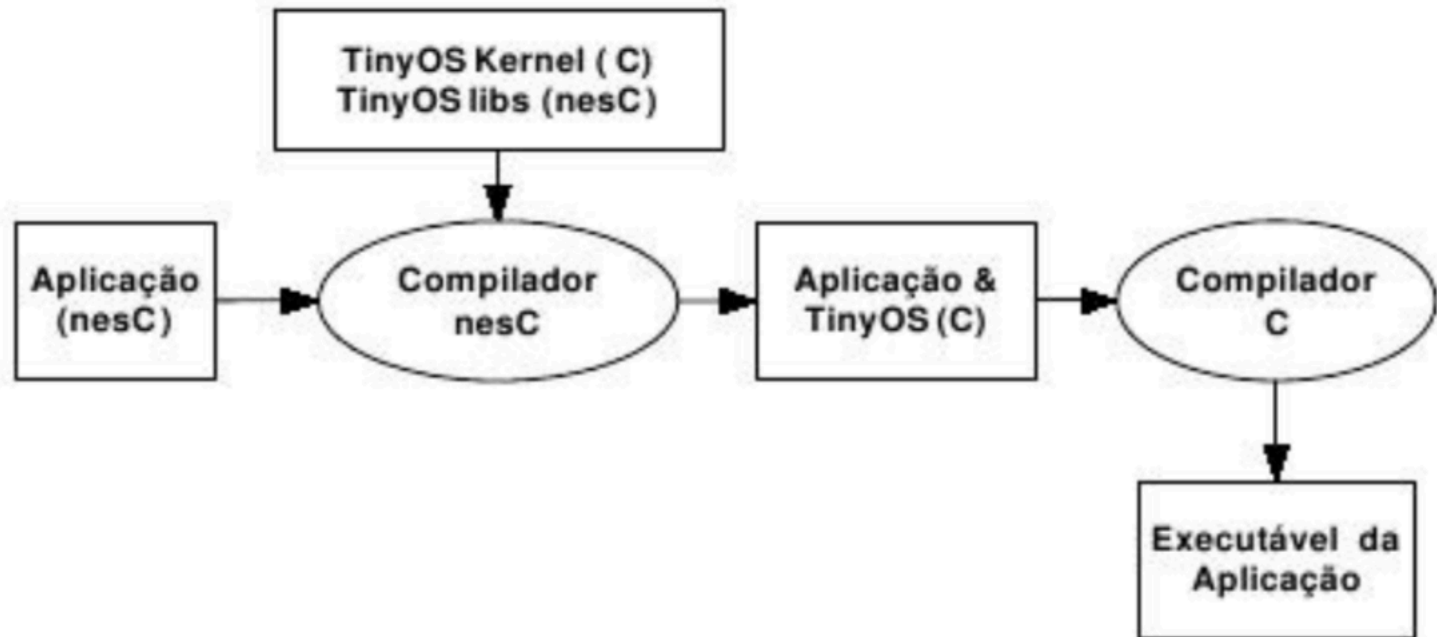



TinyOS

TinyOS



- TinyOS é um sistema Operacional dirigido a eventos projetado para redes de sensores sem fio que possui recursos muito limitados
- O modelo de programação adotado prioriza fortemente o tratamento dessas restrições em detrimento da simplicidade oferecida para o desenvolvimento de aplicações.
- TinyOS atualmente é usado em vários projetos científicos e comerciais.

TinyOS - características



- Arquitetura baseada em componentes
- Concorrência baseada em Tarefas e Eventos
- Operações divididas em fase

TinyOS - características



- Arquitetura baseada em **componentes**
 - TinyOS disponibiliza um conjunto de componentes de sistemas reusáveis que a aplicação deve conectar através de uma especificação.
 - SO segmentado em peças “encaixáveis”.
 - Facilita o projeto de aplicações
 - Facilita comunicação entre módulos
 - Encapsulamento
 - Elimina componentes não utilizados

TinyOS - características



- Concorrência baseada em **Tarefas e Eventos**
 - Tarefas são mecanismos computacionais adiados.
 - Uma vez escalonada, uma tarefa é executada até terminar.
 - Como não há preempção entre as tarefas, o código executado por elas deve ser curto.
 - O escalonador de tarefas é configurado para escalonar as tarefas para execução sempre que o processador torna-se disponível.
 - A política padrão é FIFO (First In First Out).

TinyOS - características



- Concorrência baseada em **Tarefas e Eventos**
 - Um **evento** sinaliza o término de um serviço, como por exemplo, o envio de uma mensagem.

TinyOS - características



- **Operações divididas em fase**
 - Todas as operações de longa duração devem ser divididas em fases.
 - Início e término das tarefas são sinalizados
 - Exemplo: envio de um pacote.
 - Um componente pode invocar o comando *send* para iniciar a transmissão de uma mensagem de rádio.
 - O componente de comunicação, ao término da transmissão, gera o evento *sendDone*.



Instalação do ambiente

Instalação do ambiente



- Virtualbox
 - Ubuntu 12.04.5
 - Atualizar as listas do repositório
 - Instalar os pacotes de compilação essenciais
 - Instalar os pacotes de compilação essenciais do python
 - Instalar o tinyos-2.1.2
 - Alterar as variáveis de ambiente



Implementação

nesC



- Extensão da linguagem C
- Criada para incorporar os conceitos e o modelo de execução do TinyOS
- Logo, é orientado a eventos e formado por um conjunto de componentes

- Principais conceitos:
 - Separação de construção e composição
 - Especificação do comportamento de componentes através de um conjunto de interfaces
 - Componentes são ligados (“wired”) através das interfaces e configurações

- NesC define dois tipos de **componentes**:
 - **Módulos**: Componentes implementados com código NesC.
 - **Configurações**: Componentes implementados através da ligação de componentes uns aos outros.

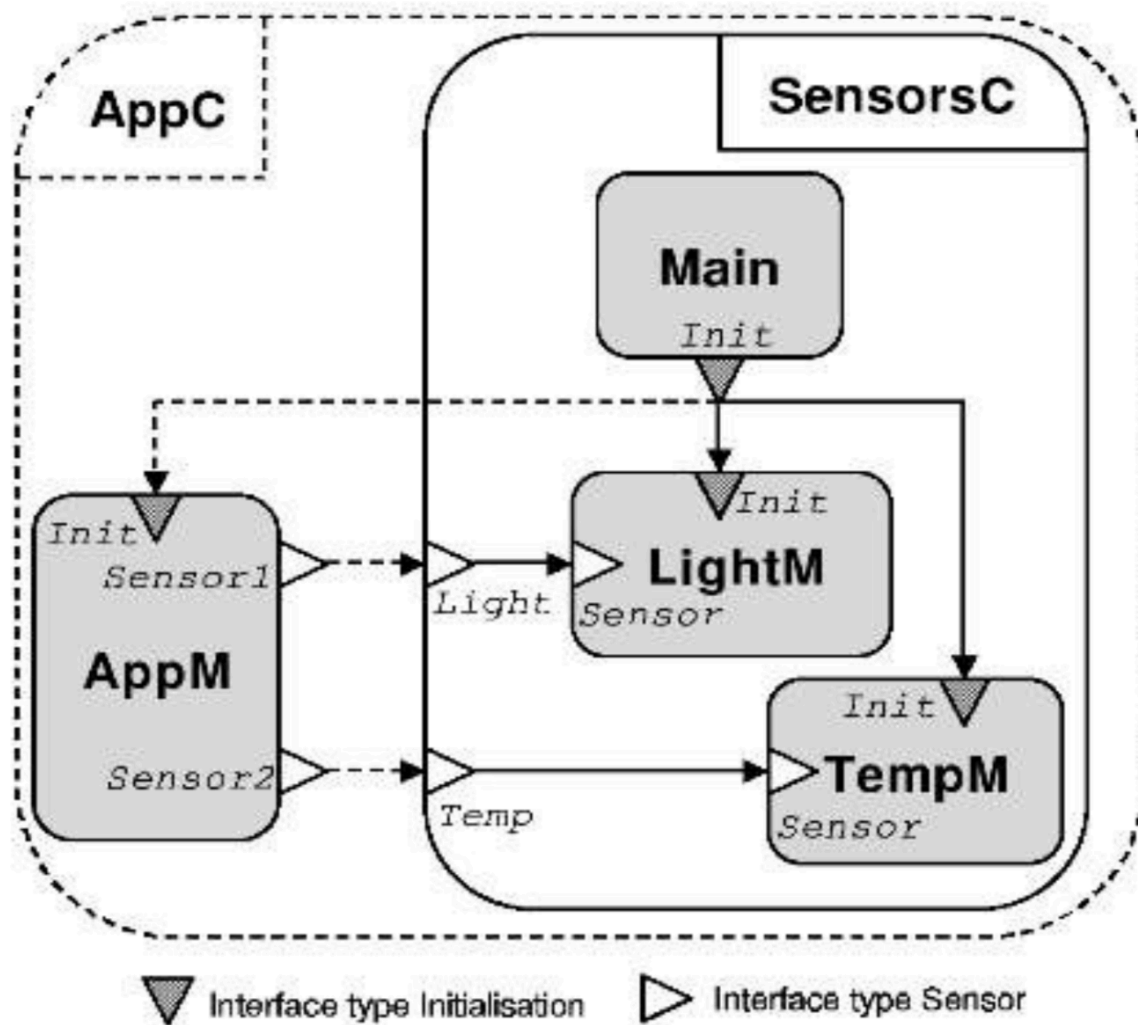

As interfaces definem as interações entre um componente provedor de serviço e um componente que usará esse serviço.

interface Initialize {

command void init();

}

Comandos são invocações que o usuário pode fazer para o componente provedor do serviço.

interface Sense {

command void sense();

event void senseDone();

}

Split-phase operations

Eventos são do provedor ao usuário



```

module { ... }
implementation {
    int sum = 0;
    task void startSensing() {
        call Sensor1.sense();
    }
    command void Init.init(){
        post startSensing();
    }
    event void Sensor1.senseDone(int val) {
        sum += val;
        call Sensor2.sense();
    }
    event void Sensor2.senseDone(int val){
        sum += val;
    }
}

```

- Configurações
 - São componentes cuja função é a de ligar (*wire*) componentes uns aos outros de acordo com as interfaces fornecidas e usadas por esses componentes

```

configuration SensorsC{
    provides interface Sense as Light;
    provides interface Sense as Temp;
}

implementation {
    components Main, LightM, TempM;

```

Main.Init -> LightM.Init;

Main.Init -> TempM.init;

Light = LightM.Sensor;

Temp = TempM.Sensor;

}

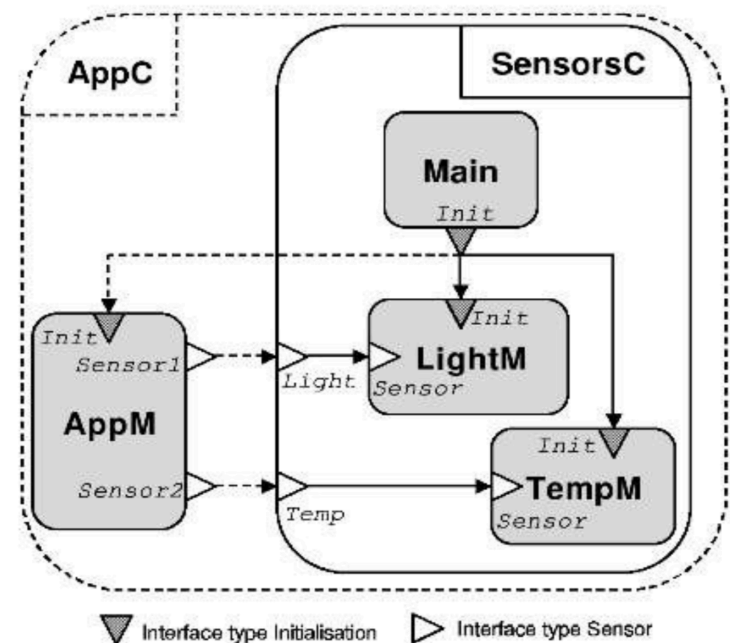

Configuration AppC { }

implementation {

components Main, AppM, SensorsC;

Main.Init → AppM.Init;

AppM.Sensor1 -> SensorsC.Light;

AppM.Sensor2 -> SensorsC.Temp;

}

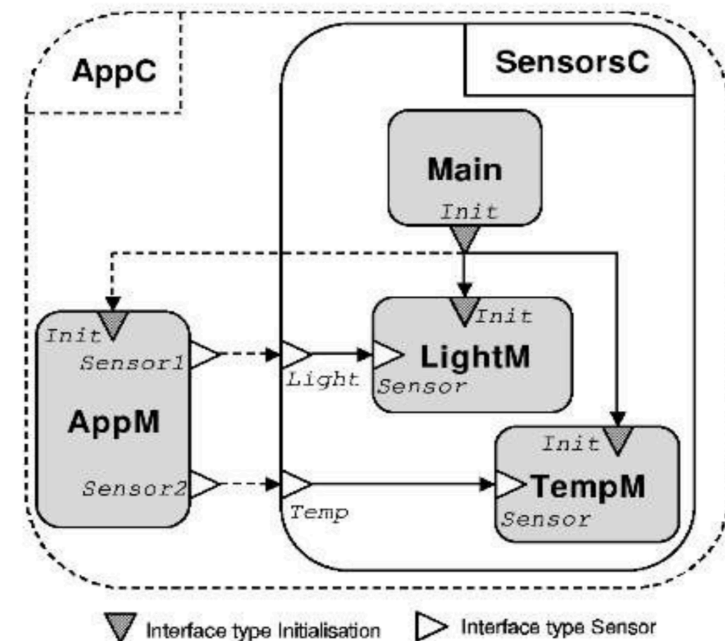

- Em resumo, um componente deve fornecer implementações para os comandos das interfaces que ele fornece e para os eventos das interfaces que ele usa.

```
module { ... }
```

```
implementation {
```

```
    int sum = 0;
```

```
    task void startSensing() {
```

```
        call Sensor1.sense();
```

```
    }
```

```
    command void Init.init(){
```

```
        post startSensing();
```

```
    }
```

```
    event void Sensor1.senseDone(int val) {
```

```
        sum += val;
```

```
        call Sensor2.sense();
```

```
    }
```

```
    event void Sensor2.senseDone(int val){
```

```
        sum += val;
```

```
    }
```

```
}
```

Obrigado !